

# ROTAX MAX LITHUANIA CHALLENGE

## BULLETIN NO.3 – EXEPTIONS OF REGULATIONS

<b>Sporting regulations 2026</b>	<b>Sporto taisyklės 2026</b>
<p><b>Bulletin No.3 – EXCEPTIONS TO THE NORDIC CHALLENGE AND GLOBAL TECHNICAL REGULATIONS</b></p> <p>This bulletin is an integral part of the sporting regulations.</p> <p>Original language of regulations is English.</p> <p><b>1. HOMOLOGATION</b></p> <p>It is allowed to use kart chassis with expired homologation by mounting valid homologation front fairings, upper and lower metal bumpers and rear pod.</p> <p><b>2. GEAR</b></p> <p>Micro Max - Front: 15; Rear: 70-72</p> <p>Mini Max - Front: 14; Rear: 74-76</p> <p>Unless specified differently before the race.</p> <p><b>3. SCANNED TYRES FOR PRACTICE</b></p> <p>The tyres will not be scanned for practice.</p> <p><b>4. CLUB CATEGORIES</b></p> <p>For Junior Club, Senior Club, DD2 Club categories it is allowed to use expired Rotax engines and accessories (such as older carburetors etc). These categories will be organized in 1, 2, 3 and 5th rounds.</p> <p><b>5. REAR WHEELS COVERS</b></p> <p>In accordance with CIK-FIA communications and recommendations, the use of new-type rear wheel covers is prohibited.</p>	<p><b>Biuletėnis Nr.3 – IŠIMTYS IŠ „NORDIC CHALLENGE“ IR „GLOBAL TECHNICAL REGULATIONS“ TAISYKLIŲ</b></p> <p>Biuletėnis yra neatskiriama sporto taisyklių dalis.</p> <p>Pagrindinė taisyklių kalba yra anglų.</p> <p><b>1. HOMOLOGACIJOS</b></p> <p>Galima naudoti pasibaigusios homologacijos važiuokles ant jų sumontuojant galiojančios homologacijos priekinius ir galinius bamperius su metaliniais tvirtinimo rėmais.</p> <p><b>2. PAVARA</b></p> <p>Micro Max - Priekinė: 15; Galinė: 70-72</p> <p>Mini Max - Priekinė: 14; Galinė: 74-76</p> <p>Nebent prieš lenktynes patikslinta kitaip.</p> <p><b>3. PADANGŲ SKANAVIMAS TRENIRUOČIŲ METU</b></p> <p>Padangos treniruočių metu nebus skanuojamos.</p> <p><b>4. CLUB KATEGORIJS</b></p> <p>Junior Club, Senior Club, DD2 Club kategorijose leidžiama naudoti pasibaigusios homologacijos Rotax variklius ir priedus (pvz., senesnius karbiuratorius ir pan.). Šios kategorijos bus organizuojamos 1, 2, 3 ir 5 etapuose.</p> <p><b>5. GALINIŲ RATŲ GAUBTAI</b></p> <p>Atsižvelgiant į CIK-FIA pranešimus ir rekomendacijas, yra draudžiama naudoti naujo tipo galinių ratų gaubtus.</p>

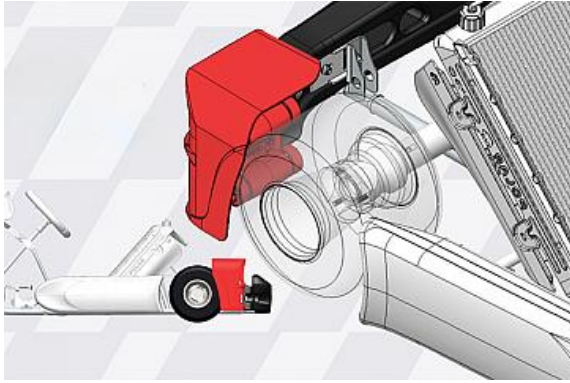

## 6. TRANSPONDERS

Transponders are not mandatory for Friday practices in rounds 1, 2, 4, 5.

## 7. CAMERAS

A maximum of one camera may be installed on the competitor's kart. Cameras must be clearly marked with the kart number. Any unidentified cameras found on the track will automatically become the property of the event organizer.

It is only permitted to mount a camera on engine radiator.

Camera mounting must be by secure mechanical means only. All cameras must be tethered with a safety cable or extra zip ties. It is not permitted to install a camera using any form of adhesive mounting material only.

Images from the competitor's camera are for personal use and coaching purposes only and cannot be submitted to event officials to support an investigation, protest or appeal unless specifically asked by the marshals.

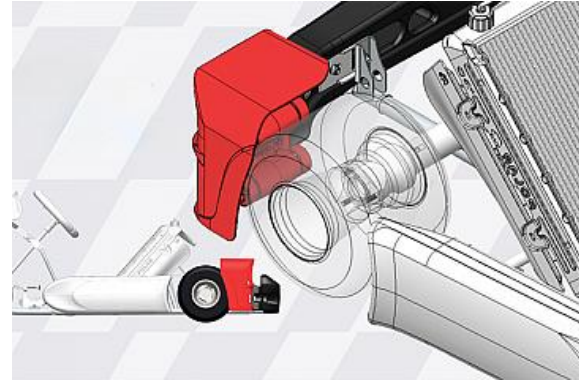

## 6. TRANSPONDERIAI

Laiko matavimo jutikliai penktadienio treniruočių metu nėra privalomi 1, 2, 4 ir 5 etapuose.

## 7. KAMEROS

Ant karto galima naudoti tik vieną kamerą. Kamera privalo turėti dalyvio numerį. Nepažymėtos kameros rastos trasoje taps organizatoriaus nuosavybe.

Kameras galima montuoti tik ant variklio aušinimo radiatoriaus.

Kamera turi būti pritvirtinta mechaniškai ir papildomai turėti apsauginę trosą arba papildomai tvirtinama plastikiniais dirželiais. Kameros tvirtinimas vien lipduku ar lipnia juosta draudžiamas.

Kameros vaizdai yra skirti tik asmeniniam naudojimui arba mokymui ir negali būti pateikiami varžybų teisėjams kaip įrodymas, protestas ar apeliacija, nebent tai konkrečiai paprašytų patys teisėjai.